



**Compact Line** tenda su barra quadra a bracci estensibili, design minimale e versatile, adattabile a qualsiasi soluzione ambientale in grado di soddisfare le esigenze dimensionali più varie. Ingombro ridotto, limitato impatto visivo, semplicità d'installazione, durevolezza e resistenza agli agenti atmosferici, sintesi perfetta di anni di ricerca e sviluppo.

Bracci in alluminio estruso con gomito in pressofusione, la tensione è garantita da due cavi in acciaio inox rivestiti da materiale protettivo. La nuova barra terminale antitorsione è il punto di forza che conferisce alla tenda compattezza e solidità. Ampio margine di regolazione con inclinazioni da 5° a 75°.

Tutte le viterie utilizzate per l'assemblaggio sono in acciaio inox. Dimensioni massime realizzabili larghezza cm 1200 e sporgenza cm 300. Possibilità di installazione con bracci sovrapposti per una sporgenza maggiore rispetto alla larghezza.

La struttura è disponibile nelle seguenti colorazioni: Bianco RAL 9010 e Silver RAL 9006. A richiesta è possibile installare qualsiasi automatico della gamma **Somfy**.

Prodotto garantito 5 anni e certificato UNI EN13561 con resistenza al vento fino alla classe 3.





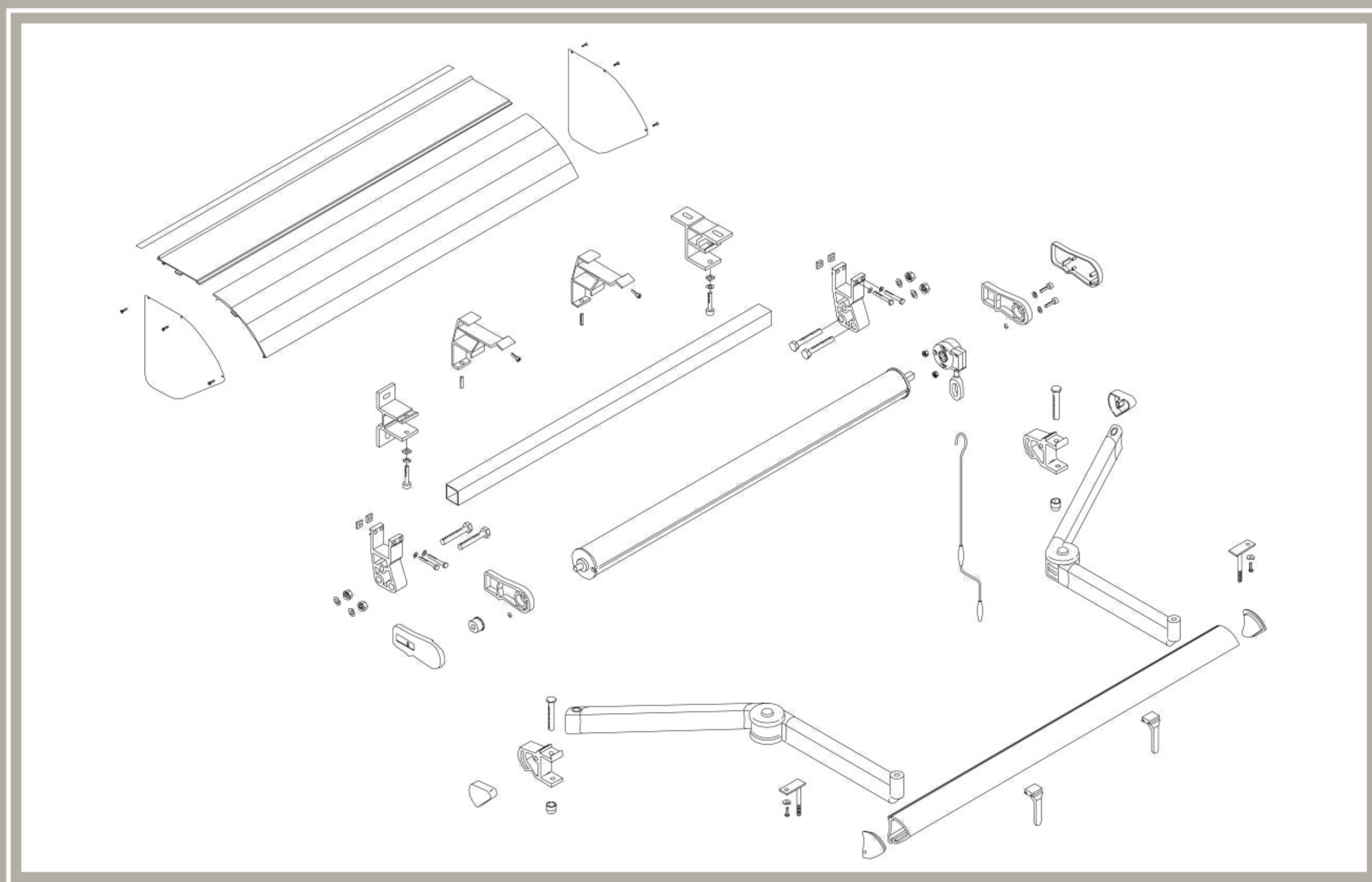
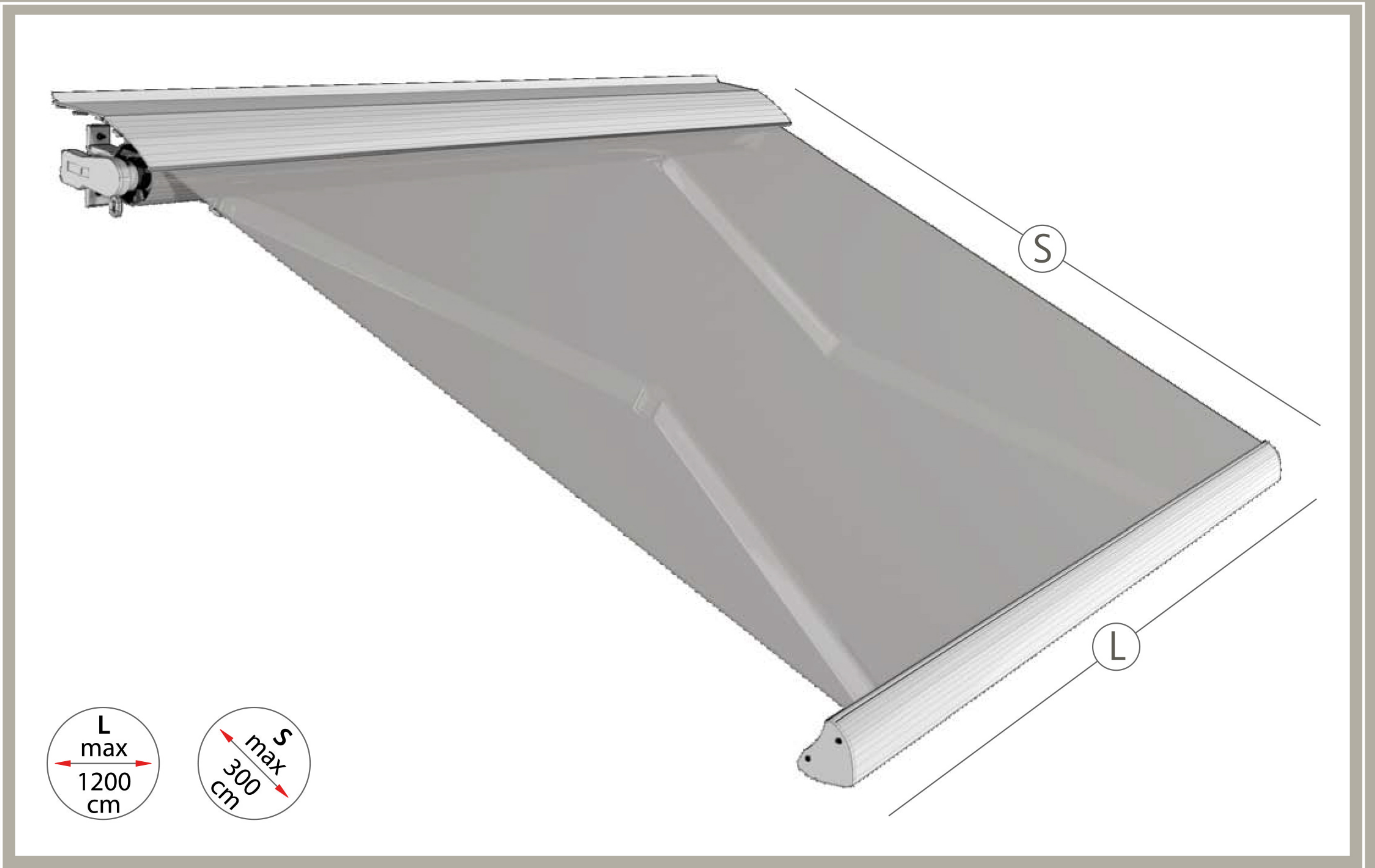

installazione parete

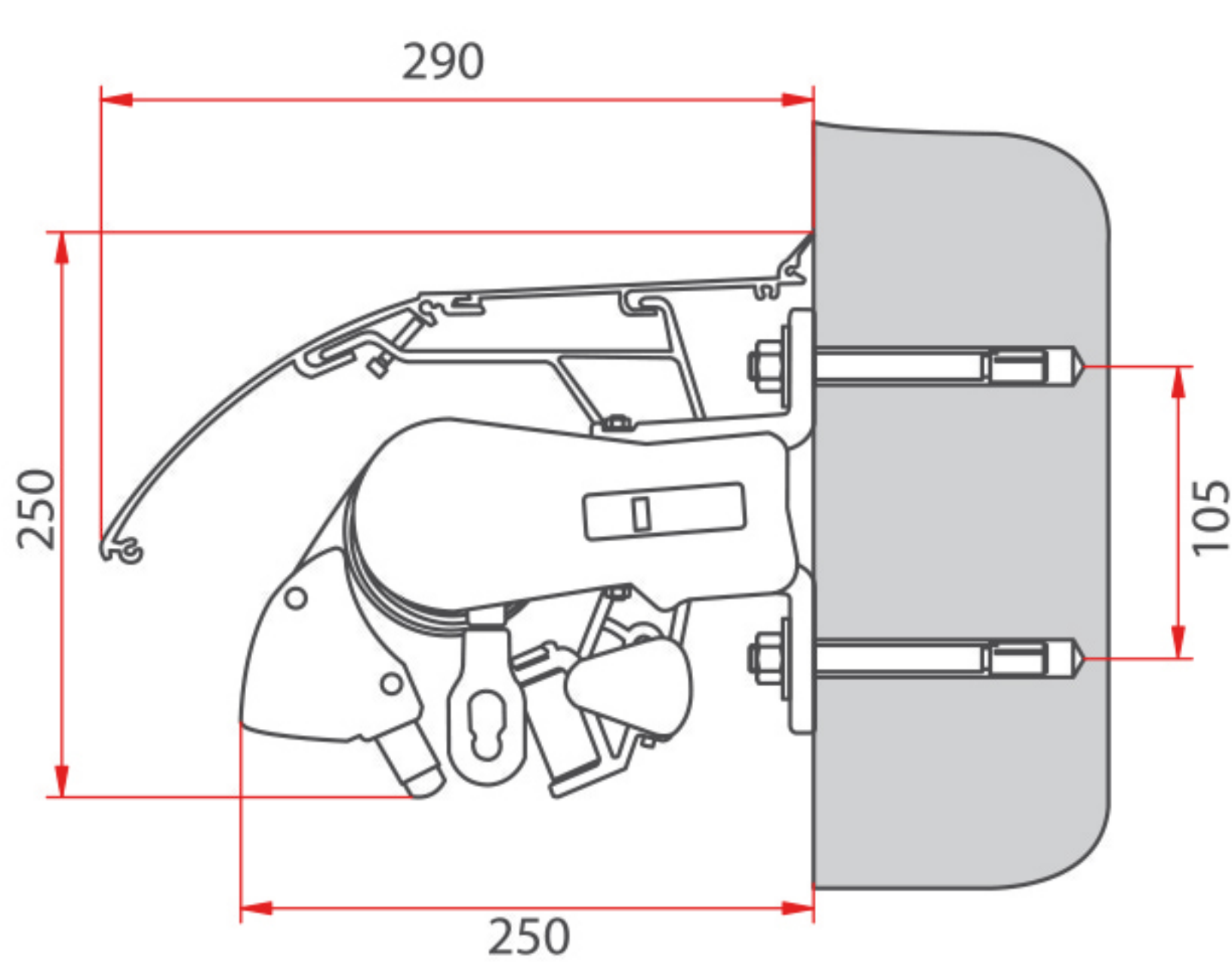

installazione soffitto

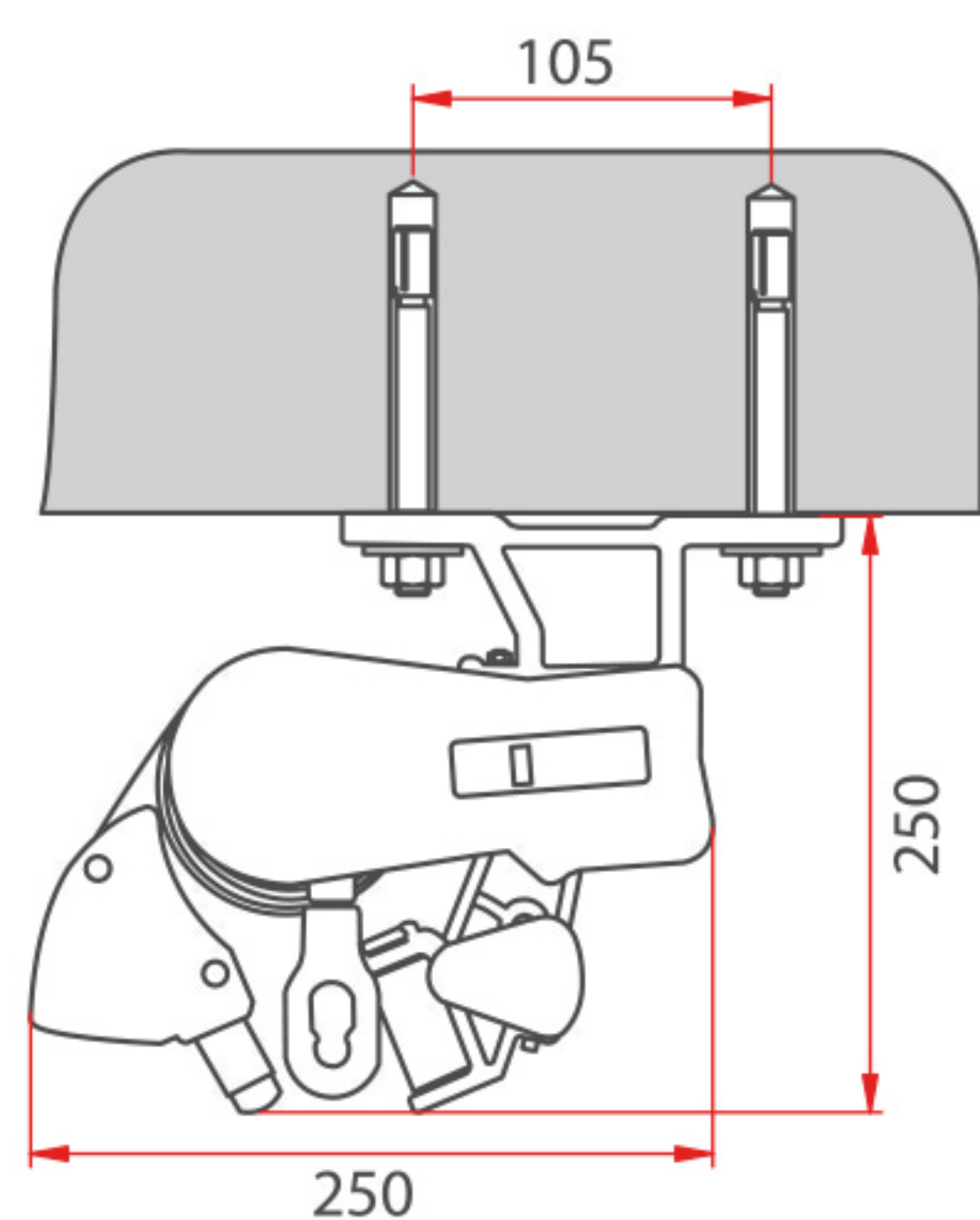

supporto parete

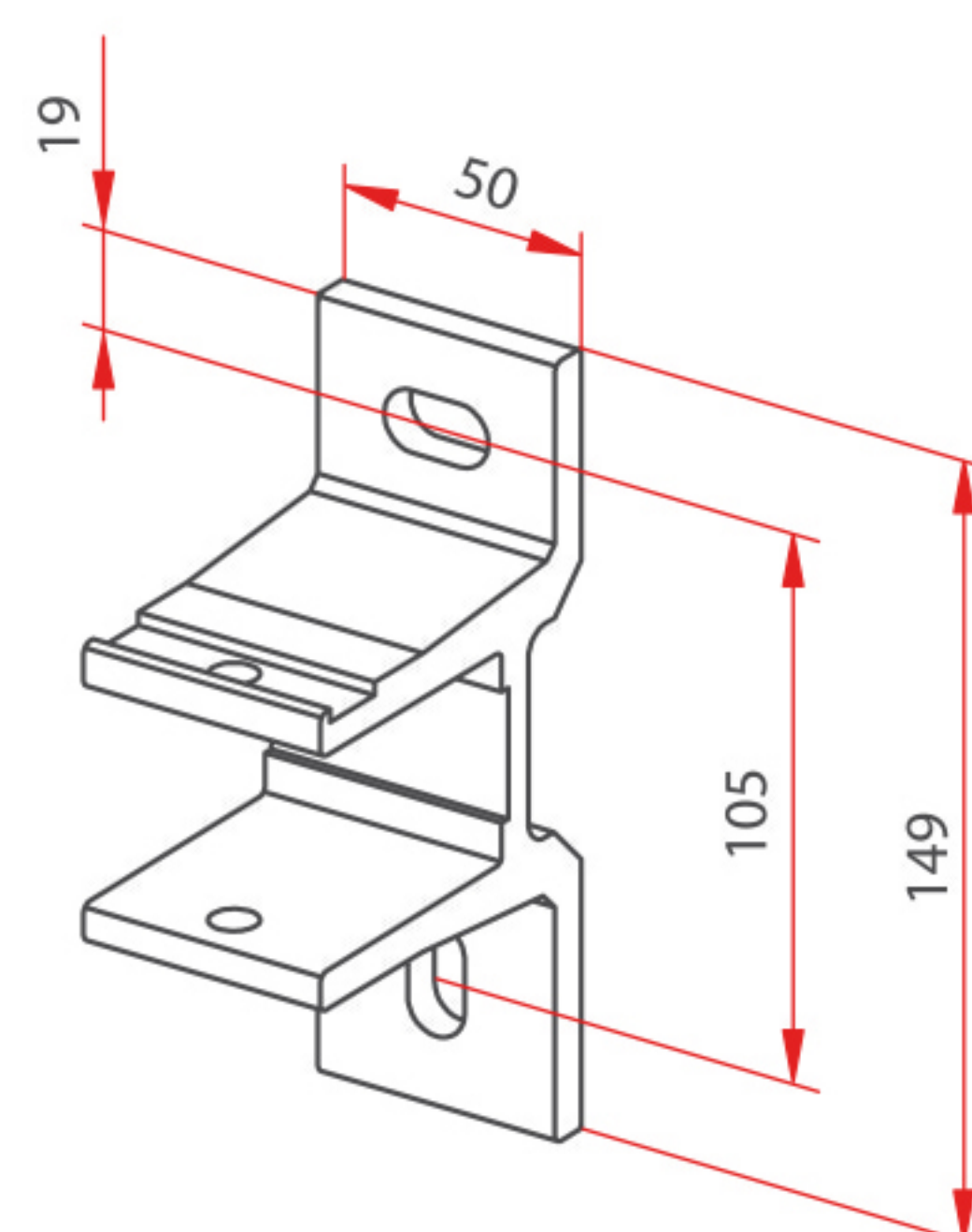

supporto soffitto

